



SS10'の主な特長

Service vision社のScorpio 10'はコンパクトな2セクションのテレスコピッククレーンです。アームは専用ドリーだけでなく、他のドリーにも設置可能です。

Scorpio 10'の特長の一つに「アーク修正」があります。これは水平及び垂直両方の動きにより、アームの動きによって作られたアークを自動的に修正し、カメララインをまっすぐに保ちます。これによりカメラの動きをすばやく設定することが出来ます。

アームの最大長は3.2m、伸縮範囲は2.3m。屋外はもちろんスタジオ等の屋内での使用にも適しています。カメラ最大高は吊下げモードで3.5m、上付けモードで4.5mです。

操作は電動モードと手動モードから選択可能です。

VR・ARのカメラトラッキングシステムとしても活躍

バーチャルスタジオ・ARの為のカメラトラッキングシステムとしてもScorpio 10'をお使いいただけます。

リアルタイムVR・ARのシステム「STYPE KIT」を取り付けることで、様々なVR・ARコンテンツのバリエーションを広げることが出来ます。

全長	▶ 2.25~4.65 m
アーム伸縮幅	▶ 2.3 m
最大搭載重量	▶ 上付け：45 kg 吊下げ：60 kg
最大カメラ高	▶ 上付け：4.5 m 吊下げ：3.5 m
Max. Speed	▶ 1.3 m/s
本体重量	▶ 197 kg

レンタル料金：165,000円 / 1day
(税抜価格150,000円)



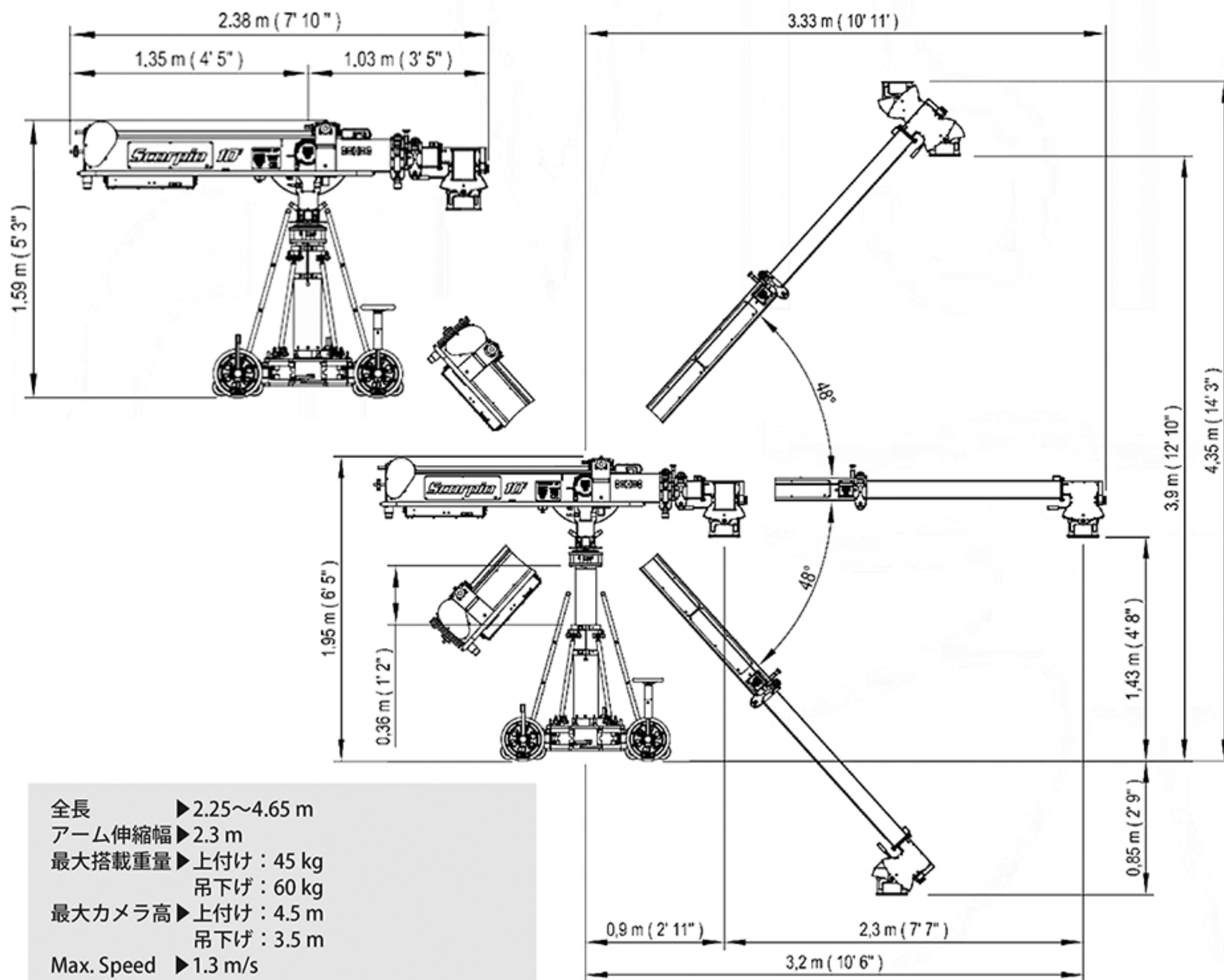

- 全長 ▶ 2.25~4.65 m
- アーム伸縮幅 ▶ 2.3 m
- 最大搭載重量 ▶ 上付け : 45 kg
吊下げ : 60 kg
- 最大カメラ高 ▶ 上付け : 4.5 m
吊下げ : 3.5 m
- Max. Speed ▶ 1.3 m/s
- 本体重量 ▶ 197 kg

0,62 m (2') TRACKS

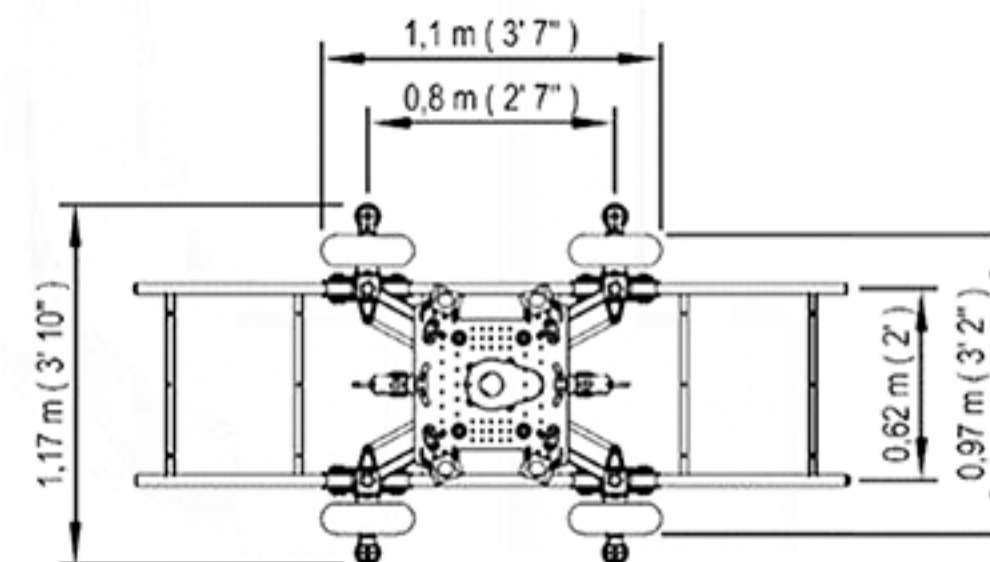

0,41 m (1' 4") TRACKS

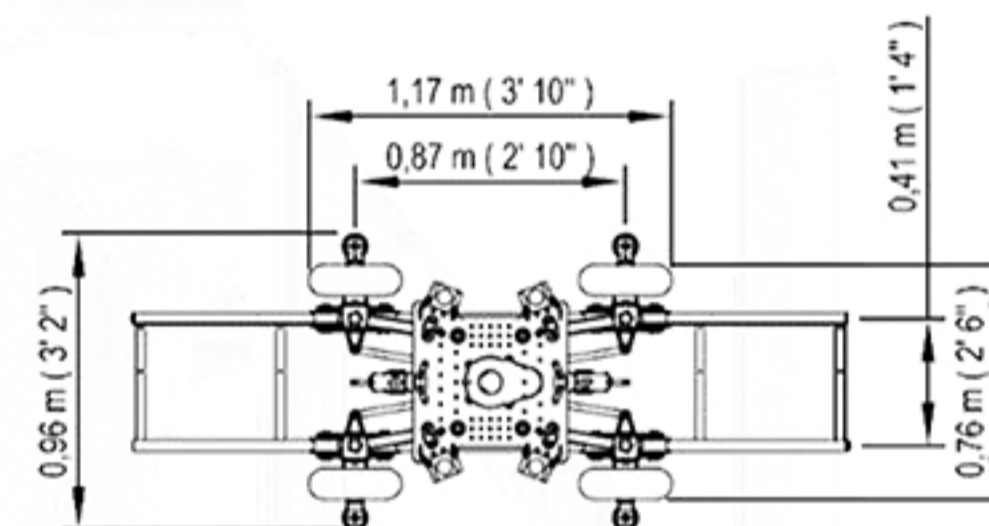

SMALLEST CONFIGURATION (FOR TRANSPORT ONLY)

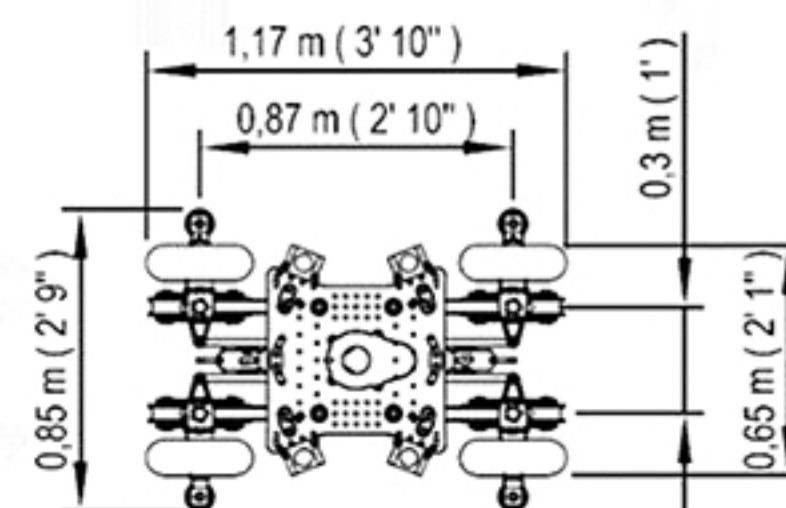

Scorpion 10'